

Byplanvedtægt 10 ophæves inden for området omfattet af lokalplan 23.03.L03, der er vedtaget 13. august 2015

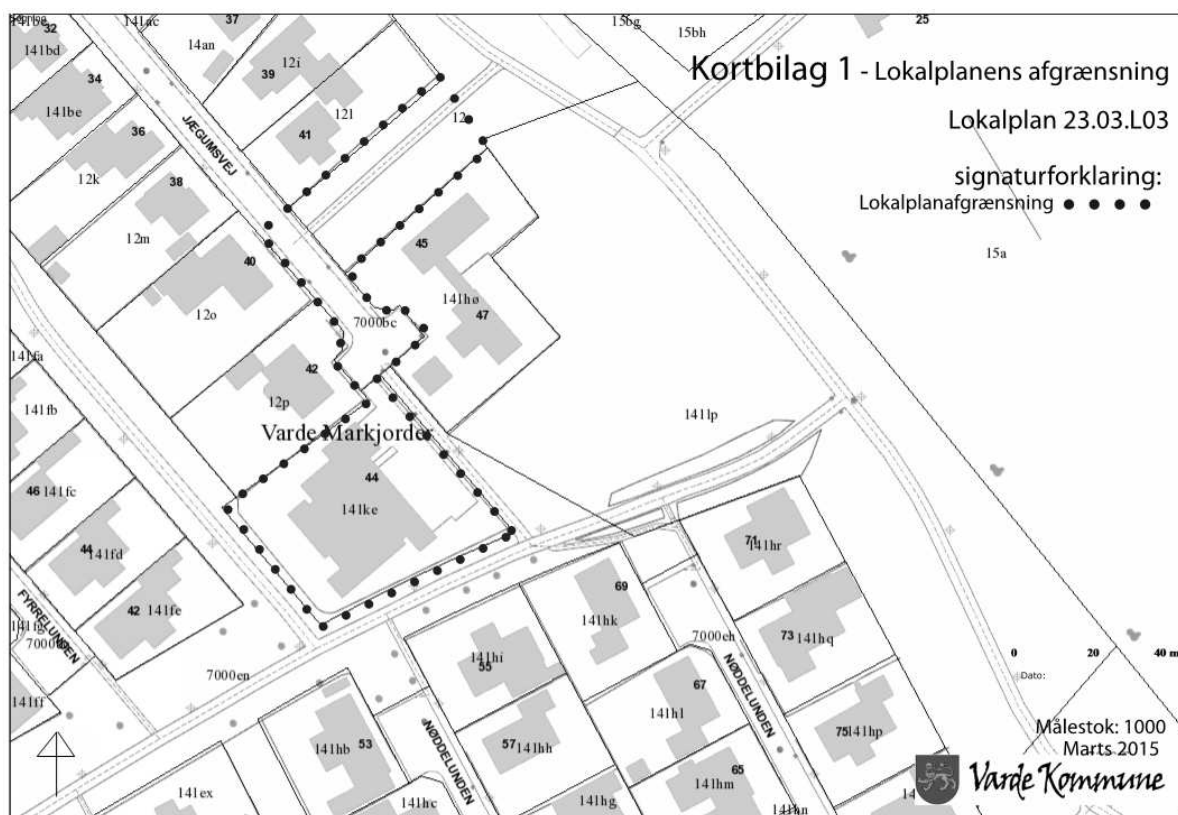

 Område omfattet af lokalplan 23.03.L03

Plan og Byudvikling

14. august 2015

01.02.00 P16

PLANTAGEVÆD

Handwritten signature

Handwritten signature

VARDE KOMMUNE

Byplanvedtægt nr. 10.

15.06.1974* 15509

BYPLANVEDTÆGT

for matr. nr. e 11^æ, 11^{au}, 15^{ax}, 15^{oq} og del af 12^a, 12^e, 12ⁿ, 13^b, 15^a,
29^c, 105^b, 137^o, 137^q Varde markjorder.

VARDE KOMMUNE.

Byplanvedtægt nr. 10.

BYPLANVEDTÆGT

for matr. nr.e 11^m, 11^{au}, 15^{ax}, 15^{cq} og del af 12^a, 12^e, 12ⁿ, 13^b, 15^a, 29^c, 105^b, 137^o, 137^q Varde markjorder.

I medfør af byplanloven (lovbekendtgørelse nr. 63 af 20. februar 1970) fastsættes følgende bestemmelser for de i § 1 nævnte områder i Varde kommune.

§ 1. Byplanvedtægtens områder.

Områdernes afgrænsning er vist på vedhæftede kortbilag med en kraftig optrukket linie.

Område A omfatter matr. nr.e 15^{ax}, 15^{cq} og del af matr. nr. 15^a.

Område B omfatter matr. nr.e 11^m, 11^{au} del af 12^a, 12^e, 12ⁿ, 13^b, 29^c, 105^b, 137^o, 137^q.

Byplanvedtægtens område omfatter endvidere alle parceller, der efter den 4. september 1973 udstykkes fra de ovennævnte ejendomme.

§ 2. Områdernes anvendelse.

Område A udlægges til offentlig formål (skole, børneinstitutioner o.l.).

Område B må med nedennævnte undtagelse kun anvendes til boligformål, og der må kun opføres åben og lav bebyggelse. Bebyggelsen må kun bestå af fritliggende parcelhuse. På hver ejendom må kun opføres eller indrettes en bolig for en familie.

Der må indenfor området ikke udøves nogen art af virksomhed, som ved støv, røg, lugt, støj, rystelser eller ved sit udseende eller på anden måde efter kommunalbestyrelsens skøn er til ulempe for de omboende. Det er tilladt, at der på ejendommene drives sådan virksomhed, som almindeligvis udføres i beboelseslejligheder eller beboelseshuse, når virksomheden drives af den, der bebor den pågældende bolig, og når virksomheden efter kommunalbestyrelsens skøn drives på en sådan måde, at ejendommens karakter af beboelsesejendom ikke forandres, (herunder ved skiltning o. lign.), kvarterets præg af boligkvarter ikke brydes, eller virksomheden ikke fremkalder ulemper for de omboende eller fremkalder behov for parkeringsmuligheder, som ikke er til stede på den pågældende ejendom.

Ejendommene må iøvrigt ikke benyttes til nogen form for erhvervsvirksomhed. Der må således ikke på ejendommene indrettes bebyggelse til eller udøves handels-, vognmands-, fabriks-, værksteds- eller oplagsvirksomhed, ligesom der ikke må indrettes pensionater eller drives anden lignende form for erhvervsmæssig udlejning.

§ 3. Vejforhold.

Område A

Langs sydsiden af Sønderallé, østsiden af Abildvej og sydsiden af Skolebakken pålægges byggelinie i en afstand af 11 m fra vejmidte.

Anvendelsen af den anførte mindsteafstand for bebyggelsen forudsætter, at bygningen opføres med sin jordlinie i fremtidig vejhøjde. Er dette ikke tilfældet, skal bygningen rykkes så meget længere tilbage, som svarer til den fornødne bredde til passage foran bygningen (mindst 1 m) med tillæg af 1,5 gange højdeforskellen.

Område B +)

Langs nordsiden af Søndermarksvej pålægges byggelinie i en afstand af 17,5 m fra vejmidte.

Anvendelsen af den anførte mindsteafstand for bebyggelsen forudsætter, at bygningen opføres med sin jordlinie i fremtidig vejhøjde. Er dette ikke tilfældet, skal bygningen rykkes så meget længere tilbage, som svarer til den fornødne bredde til passage foran bygningen (mindst 1 m) med tillæg af 1,5 gange højdeforskellen.

Fodnote: +)

Området vejbetjenes af en 18 m bred projekteret stamvej, der forløber fra Hjertingvej mod syd over matr. nr.e 141^{aP}, 141^a, 12^a og 105^b til skæring med Søndermarksvejen, som vist punkteret på kortbilaget.

§ 4. Udstykning.

Udstykninger og bebyggelse vil kun finde sted på grundlag af en samlet plan. Såfremt der ikke kan opnås enighed om udstykningsplanens indhold, vil planen blive fastlagt i et tillæg til nærværende byplanvedtægt.

§ 5. Bebyggelsens omfang og placering m.v.

Område A

Bebyggelse må opføres i 1½ etage.

Indenfor området må kun opføres bebyggelse på grundlag af en samlet bebyggelsesplan for det pågældende område.

§ 6. Bebyggelsens ydre fremtræden.

Alle frie sider på bygningerne skal udføres som facade, og til udvendige bygningssider må ikke anvendes materialer, som efter kommunalbestyrelsens skøn virker skæmmende. Bebyggelsen indenfor de enkelte områder skal endvi-

dere, hvad angår udformning, skiltning, materiale og forhold til omgivelserne, ske efter en af kommunalbestyrelsen godkendt samlet plan.

§ 7. Byplanvedtægtens overholdelse.

Før noget byggeri påbegyndes eller en ejendoms hidtidige anvendelse ændres, skal der - medmindre byrådet ansøges om godkendelse i henhold til byggelovgivningen - forelægges byrådet tegninger, der viser grunden og dens omgivelser, samt bygningernes beliggenhed på grunden og deres størrelse, form og indretning, ligesom den påtænkte anvendelse af bygningerne og grunden skal oplyses, således at byrådet kan påse overensstemmelsen med byplanvedtægten.

§ 8. Eksisterende bebyggelse.

Nærværende byplanvedtægt er ikke til hinder for bibeholdelse af den eksisterende lovlige bebyggelse, eller for fortsættelse af den hidtil lovligt gjorte brug af en ejendom. Udvidelse ved om- eller tilbygning eller ibrugtagning til anden anvendelse i strid med byplanvedtægtens bestemmelser må ikke finde sted.

§ 9. Påtaleret.

Påtaleretten ifølge nærværende byplanvedtægt har alene Varde byråd.

§ 10. Dispensation fra og ændringer i byplanvedtægten.

Mindre betydende lempelser i bestemmelserne i nærværende vedtægt kan indrømmes af byrådet, såfremt karakteren af det kvarter, som byplanen søger at skabe eller fastholde ikke derved ændres. Ændringer i byplanvedtægten kan ske efter byrådets vedtagelse og med ^{miljøministeriets} ~~beligministeriets~~ godkendelse efter reglerne om vedtagelse og godkendelse af nye byplaner.

Således vedtaget af Varde byråd

Varde, den 4. september 1973

P.b.v.

Chr. Nielsen
Chr. Nielsen

borgmester

I medfør af § 10 i byplanloven (lovbekendtgørelse nr. 163 af 1972) godkendes som stående af Varde byråd vedtaget af Varde kommune byplanvedtægt nr. 10 af 1973 om ændring af Varde byråds vedtægt nr. 10 af 1972 om kommuner.

7. kt. j.nr. B-32-249-74

Foranstående byplanvedtægt godkendes i medfør af § 1 i lov om byplaner (lovbekendtgørelse nr. 63 af 20. februar 1970).

Miljøministeriet, den 25. september 1974

P.M.V.

E.B.

Sign.: Poul Nørgaard

fm.

Ovenstående afskrifts rigtighed bekræftes.

Foranstående byplanvedtægt begæres tinglyst i henhold til lov om byplaner (lovbekendtgørelse nr. 63 af 20. februar 1970) på de i vedtægtens § 1 nævnte ejendomme af Varde markjorden, matr.nr. e 11^a, 11^{au}, 12^a, 12^e, 12ⁿ, 13^b, 15^a, 15^{ax}, 15^{cg}, 29^c, 105^b, 137^o og 137^q Varde markjorden.

Varde byråd, den 7 oktober 1974

P.b.v.

e.b.

Chr. Nielsen
Chr. Nielsen
borgmester

U. Nørgaard
U. Nørgaard
kommunaldirektør

Indført i dagbogen for retten
i Varde den 4. 10. 1974

Lyst
Tingbog bd. Varde bl. 11 ad, 12 a, 12 e, 12 n, 15 a, 15 ax, bd. 5 2
Akt: Skab O nr. 96. = = K. 15
genpart af vedtægt
hert henlagt i akt: O-96.
Miljømin. besl. af 25/9, 1974 foreviset original.
P. Niels Hansen

Matr. nr. 105ab m.fl.
Varde Markjorder.

LANDINSPEKTØRERNE
GUNNAR JESSEN . NIELS KR. NIELSEN
HERMAN HANSEN . MOGENS VENØ POULSEN

I henhold til lokalplan nr. L 606, § 11, kvitteres nærværende byplanvedtægt nr. 10 aflyst fra matr.nr. 105ab, 105ac, 105ad, 105ae, 105af, 105ag, 105ah, 105ai, 105ak, 105al, 105am, 105an, 105ao, 105ap, 105aq og 105ar alle af Varde Markjorder.

Varde byråd, den 2. maj 1983

Chr. Nielsen

borgmester

A. Kragh

kommunaldirektør

INDFØRT I DAGBOGEN
FOR RETTEN I VARDE

05.05.83 08764

LYST Varde 3 - 105 ab.

AKT. 0 96.

S. Nielsen.

Anne Nielsen
0829.

Armelder:

LANDINSPEKTØRERNE
GUNNAR JESSEN . NIELS KR. NIELSEN
HERMAN HANSEN . MOGENS VENØ POULSEN

I henhold til lokalplan nr. L 631, § 10, kvitteres nærværende byplanvedtægt aflyst fra matr. nr. 105o Varde Markjorder og den del af matr. nr. 105h Varde Markjorder, der er vist på vedhæftede rids.

Varde byråd, den 17. november 1983

Chr. Nielsen

borgmester

A. Kragh

kommunaldirektør

INDFØRT I DAGBOGEN
FOR RETTEN I VARDE

22.11.83 27214

LYST Varde 3 105h m.fl. st.

AKT. 0 96.

gensvar af vedrørelse kort
retningsplan fra aktue.

S. Nielsen.

Anne Nielsen
0829.

VENO

arde



Del af matr. nr. 105^h,
der i lokalplan nr.
L-631 opheves

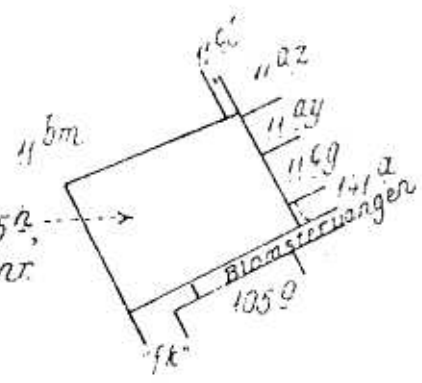

Jardø

Del af
matr. nr. 105^h
Varde Markjorder

Varde kommune

Udfærdiget i nov. 1983.

Målforkhold 1:4000

Arvids Kr. Nielsen
Landinspektør

I henhold til lokalplan nr. L 635, § 10, kvitteres nærværende byplan-vedtægt aflyst fra den del af matr. nr. 105p og matr. nr. 105av Varde Markjorder, der er vist på vedhæftede rids af nov. 1984.

Varde byråd, den 27. november 1984

Chr. Nielsen
borgmester

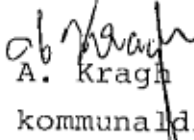
A. Kragh
kommunaldirektør

STEMPELMÆRKE 
Varde **Retten i Varde**
KUN GYLDIGT MED AFSTEMPLING AF
DOMMERKONTORETS KASSEKONTROL

 Retten i
T 028444
*635 000 400.00 DUSM
- 4 DEC. 1984

INDFØRT I DAGBOGEN
FOR RETTEN I VARDE

04.12.84 25375 "

LYST *Varde N. 1370. bd. J, 105 av*
AKT. 0-96.

Ruth Olesen
ass.

 Retten

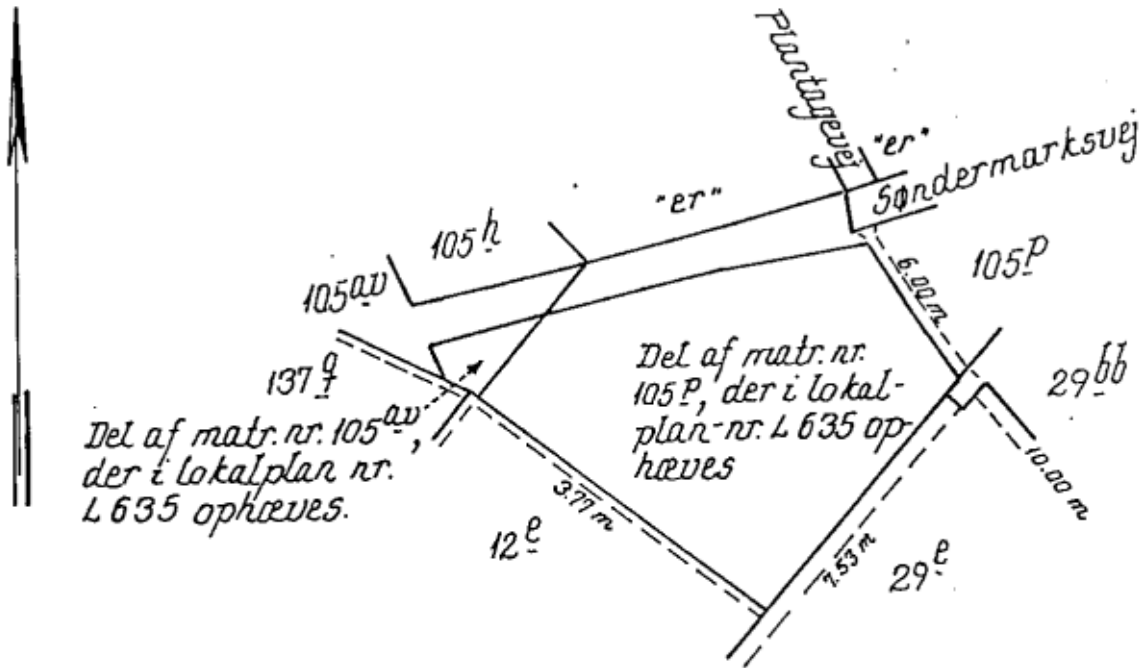

At denne kort-genpart er nøjagtig genpart af det originale kort vedrørende ejendommen(e)

at testes herved

Del af
 matr. nr. 105P og 105^{aw}
Varde Markjorder
 Varde kommune

Udfærdiget i nov. 1984.

Karl G. Skalsen
 Landinspektør.

Målforshold 1:4000

Elektra A/S 01-12 42 22

Bestillingsformular

Y-1 fløj
 .TK

Arbejder:
LANDMÆRKEKONTOR
GUNNAR JESSEN . NIELS KR. NIELSEN
HERMAN HANSEN . MOGENS VENØ POULSEN

I henhold til lokalplan nr. L 62o kvitteres nærværende byplanvedtægt af-
lyst fra den del af matr. nr. 1o5n og matr. nr. 141a Varde Markjorder, der
er vist på vedhæftede rids af feb. 1985.

Varde byråd, den 13. februar 1985

Chr. Nielsen
borgmester

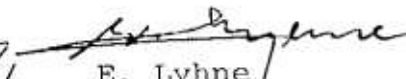
E. Lyhne
afd.ing.

 **STEMPELMÆRKE**
Retten i Varde Varde

KUN GYLDIGT MED AFSTEMPLING AF
DOMMERKONTORETS KASSEKONTROLAPPARAT

I 294548
*935 000 400.00 AUSH
26 FEB. 1985

INDFØRT I DAGBOGEN
FOR RETTEN I VARDE

26.02.85 04281 "

LYST Varde I 1o5 m, L 141 a
AKT. 0 96.

Genpart af vedhæftede kort henlagt
på akten.



Grethe Jensen
ktfm.

At denne kort-genpart er nøjagtig genpart af det or. vale kort vedrørende ejendommen(e)

matr. nr. _____ d. _____ 19____
attesteres herved.

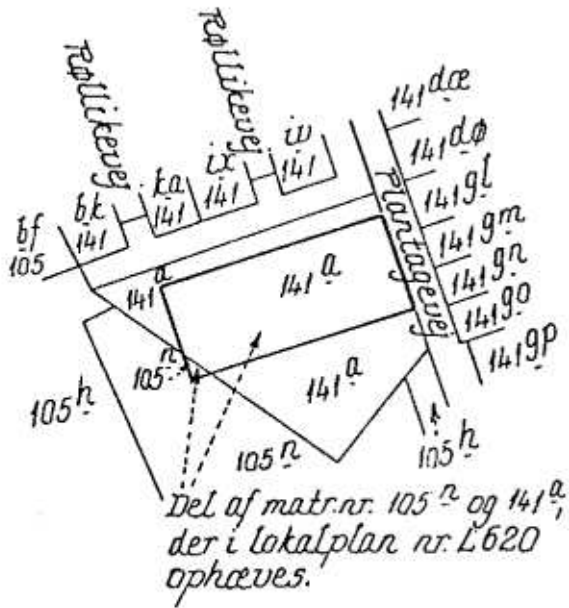

Del af
matr. nr. 105^r og 141^a
Varde Markjorder.
Varde kommune.

Udfærdiget i feb. 1985.

Klaus H. Nielsen
Landinspektør.

Målforkhold 1:4000
Otto B. Wroblewski, Nytorv 19, 1450 København K

Anmelder:

LANDINSPEKTØRERNE
GUNNAR JESSEN . NIELS KR. NIELSEN
HERMAN HANSEN. MOGENS VENØ POULSEN
6800 VARDE.
TLF. 75 22 01 44. Telefax 75 21 10 04

I henhold til lokalplan nr. L 666, § 4, kvitteres nærværende by-
planvedtægt nr. 10 aflyst fra den del af matr. nr. 105P Varde
markjorder, der er vist på vedhæftede rids af juli 1991.

Varde byråd, den 3. juli 1991

Betty Carstensen
Borgmester

Arne Bay
Kommunaldirektør

Retten i Varde
STEMPELMÆRKE
RETTE N I
VARDE

KUN GYLDIG MED ASTEMPLING AF
DOMMERKONTORETS KASSEKONTROLAPPARAT
F 523663

3 JUL 1991

0000500.00
189808 SH 01

INDFØRT I DAGBOGEN
FOR RETTEN I VARDE

08.07.91 10281

LYST Varde N 137 o.
AKT. 0 96.

Kort på akt.

e. Nielse.

Anne Nielse.
e.ess.

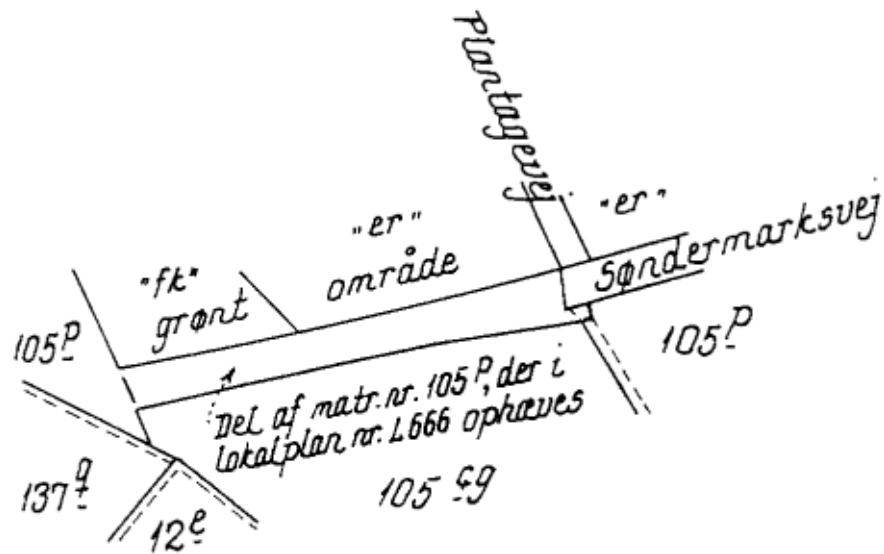

Del af
matr. nr. 105 P
Varde Markjorder

Varde kommune.

Udfærdiget i juli 1991.

Målestørrelse 1:4000

Den danske Landinspektørforening Blanket nr. 282

j.nr. 8887-9/89.

Niels Kr. Nielsen
Landinspektør

LANDINSPEKTØRERNE
GUNNAR JESSEN · NIELS KR. NIELSEN
HERMAN HANSEN · MOGENS VENØ POULSEN
6800 VARDE.
TLF. 75 22 01 44. Telefax 75 21 10 04

Matr. nr. 11^a, 11^a, 15^a og 15^b

samt del af

matr. nr. 12^a, 12^b, 13^a, 15^a, 29^a, 105^b, 137^a og 137^b

Varde Markjorder

udferdiget i ott 1974 til brug ved tinglysning af byplanbestemt.

o. Veib. St. skolen
Landskapsplad.

Målforshold 1:4000
j. nr. 3590/1974.

Akt: Skab nr.

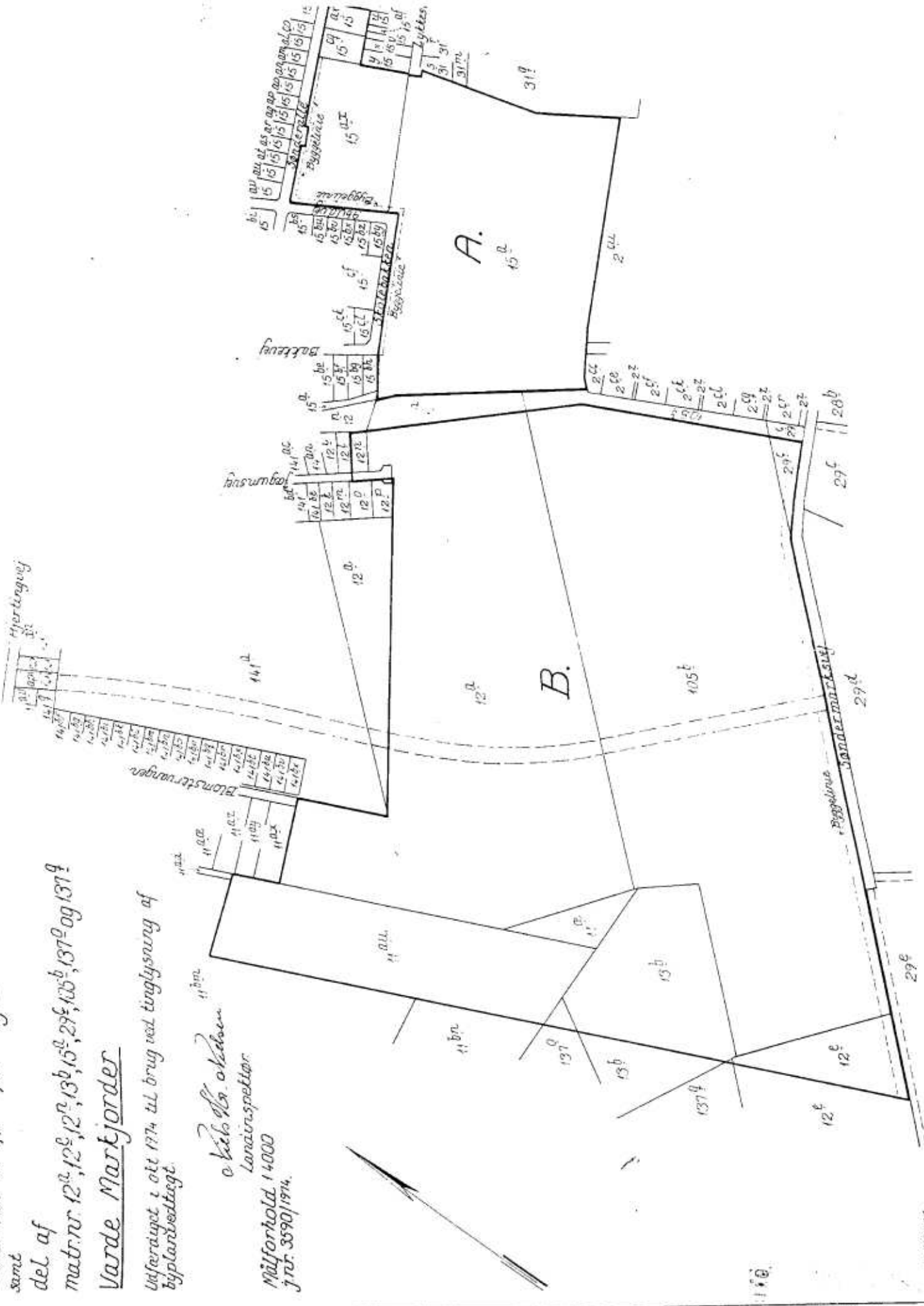

Anmelder:

Varde Kommune
Team Plan
Bytoften 2
6800 Varde

telf. 7994 6800
SE NR 29189811

I henhold til lokalplan 40, § 12.01, aflyses byplanvedtægt nr. 10 på området, der er omfattet af lokalplan 40.



Varde Byråd, den 14. oktober 2010

Gylling Haahr
Borgmester

Max Kruse
Kommunaldirektør

Byplanvedtægt 10 ophæves inden for området omfattet af lokalplan 23.03.L03, der er vedtaget 13. august 2015

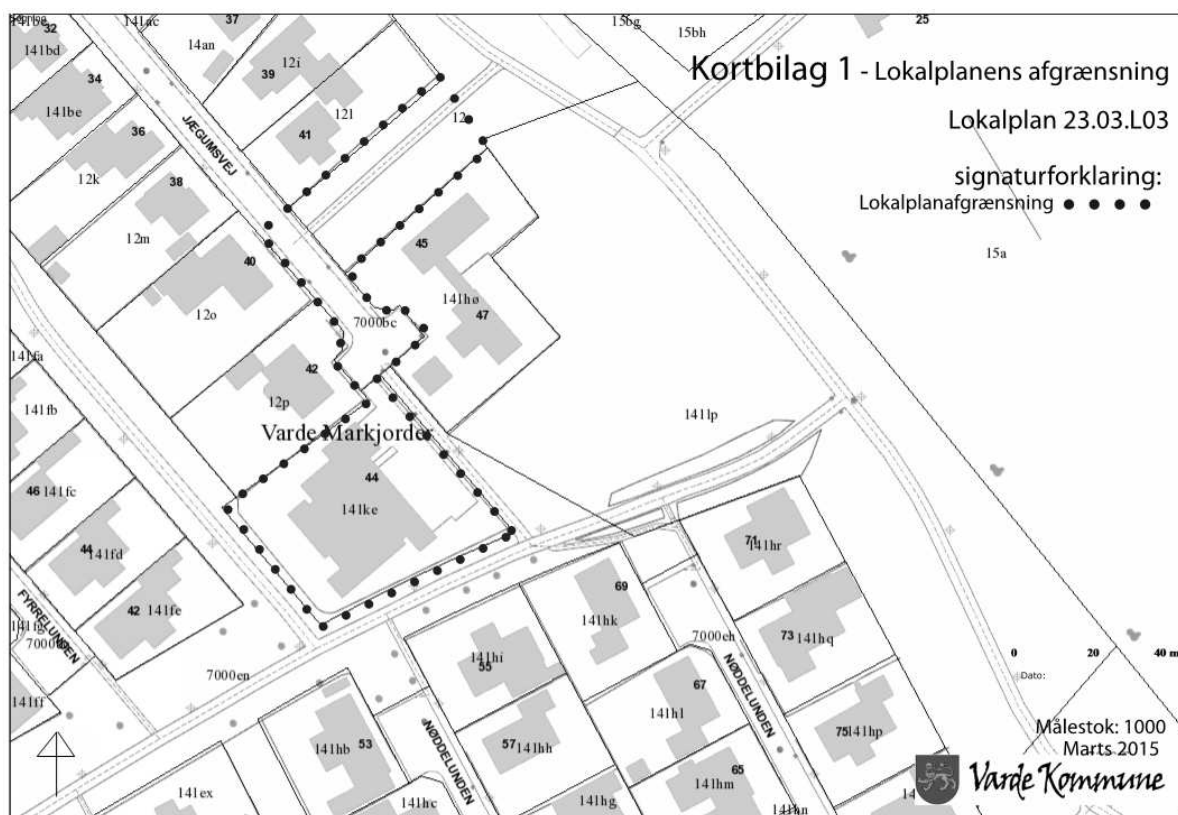

 Område omfattet af lokalplan 23.03.L03

Plan og Byudvikling

14. august 2015